

Договор № 32/И  
НА ВЫПОЛНЕНИЕ РАБОТ ПО МОНТАЖУ СИСТЕМЫ  
ВИДЕОНАБЛЮДЕНИЯ

г. Пермь

«    » сентября 2022 г.

**Индивидуальный предприниматель Ганиев Марат Анварович**, именуемый в дальнейшем «Сторона, 1», действующий на основании свидетельства за основным государственным регистрационным номером (ОГРНИП) 317595800089589, с одной стороны, и

**Общество с ограниченной ответственностью «Управляющая компания «Сити дом»**, именуемый в дальнейшем «Сторона 2», в лице Звездаковой Галины Владиславовны действующей на основании Устава, с другой стороны, вместе именуемые «Стороны» заключили настоящий Договор о нижеследующем:

### 1. ПРЕДМЕТ ДОГОВОРА

1.1. Сторона 1 обязуется на условиях настоящего Договора выполнить работы по монтажу системы видеонаблюдения по адресу: Пермский край, Пермский район, село Фролы, ул. Весенняя, дом 36 (далее- Объект) в соответствии со схемой (Приложение №2), согласованной с Советом многоквартирного дома и сдать результат работ Стороне 2, а Сторона 2 обязуется обеспечить приемку и оплату выполненных работ. Схема расположения системы видеонаблюдения, указана в Приложении № 2 к настоящему договору и является его неотъемлемой частью.

### 2. СРОК ВЫПОЛНЕНИЯ РАБОТ

2.1. Предусмотренные Договором работы выполняются с момента даты подписания настоящего Договора в течение 20 (двадцати) рабочих дней.

2.2. Срок выполнения работ может корректироваться только по соглашению Сторон.

### 3. ПРАВА И ОБЯЗАННОСТИ СТОРОН ПО ДОГОВОРУ

3.1. Сторона 2 вправе:

3.1.1. Требовать от Стороны 1 надлежащего выполнения обязательств в соответствии с настоящим Договором, а также требовать своевременного устранения выявленных недостатков.

3.1.2. Требовать от Стороны 1 представления надлежащим образом оформленной документации, подтверждающей выполнение обязательств в соответствии с настоящим Договором.

3.1.3. Запрашивать у Стороны 1 информацию о ходе и состоянии выполняемых работ.

3.1.4. Осуществлять контроль за объемом и сроками выполнения работ.

3.2. Сторона 2 обязан:

3.2.1. Принять и оплатить в соответствии с Разделами 4 и 5 работы, выполненные в рамках данного Договора.

3.2.2. Предоставить возможность пользования энергоресурсами, местами общего пользования, хранения оборудования, материалов и инструментов, принадлежащих Стороне 1.

3.2.3. Обеспечить фронт работ и доступ на Объект сотрудникам Стороны 1 для выполнения работ по настоящему Договору.

3.2.4. Назначить ответственное лицо для решения оперативных вопросов, связанных с проведением работ.

3.2.5. При получении от Стороны 1 уведомления о приостановлении выполнения работ, рассмотреть вопрос о целесообразности и порядке продолжения выполнения работ. Решение о продолжении выполнения работ при необходимости корректировки сроков выполнения работ, указанных в п.2.1. настоящего Договора принимается Стороной 1 и Стороной 2 совместно и оформляется дополнительным соглашением к настоящему Договору.

3.2.6. Сообщать Стороне 1 о недостатках, обнаруженных в ходе выполнения работ в течение 5 (пяти) рабочих дней после обнаружения таких недостатков.

*Согласовано с ПСД Весенняя, 36  
Негалева А.В. Делла 26.09.2022*

3.3. Сторона 1 вправе:

3.3.1. Требовать своевременного подписания Стороной 2 Актов о приемке выполненных работ по настоящему Договору, при условии соответствия выполненных работ объему, качеству и требованиям, изложенным в настоящем Договоре.

3.3.2. Требовать своевременной оплаты выполненных работ в соответствии с Разделом 4 настоящего Договора.

3.3.3. Досрочно исполнить обязательства по настоящему Договору с согласия Стороны 2.

3.4. Сторона 1 обязана:

3.4.1. Своевременно и надлежащим образом выполнить работы и представить Стороне 2 всю необходимую документацию по итогам выполнения настоящего Договора.

3.4.2. Осуществить собственными силами (при согласовании со Стороной 2 - силами Субподрядчика) поставку на Объект, для выполнения работ согласно Договору, требуемого оборудования, приборов, монтажных и прочих материалов.

3.4.3. На объекте персонал организации, ведущей работы по монтажу, должен находиться в спецодежде, спецобуви;

3.4.4. Для приема скрытых работ производитель работ обязан вызывать представителя Стороны 1 за 1 день телефонограммой (либо иным способом уведомления) с последующим составлением акта.

3.4.5. Производитель работ обязан предоставить Стороне 2 исполнительную документацию согласно пособия к РД 78.145-93. Пособие к руководящему документу "Системы и комплексы охранной, пожарной и охранно-пожарной сигнализации. Правила производства и приемки работ".

3.4.6. Выполнить полученные указания Стороны 2 в ходе проведения работ, если таковые не противоречат условиям Договора.

3.4.7. При выполнении работ, предусмотренных настоящим Договором, соблюдать нормы пожарной безопасности и охраны окружающей среды, требования техники безопасности, а также требования внутри объектового режима на объекте, и нести ответственность за их нарушение.

3.4.8. Представить Стороне 2 техническую документацию на выполненные работы и установленное оборудование: паспорта, технические описания.

3.4.9. Обеспечить устранение недостатков и дефектов, выявленных при сдаче-приемке выполненных работ и в период гарантийного срока за свой счёт.

3.4.10. Приостановить выполнение работ в случае обнаружения не зависящих от Стороны 1 обстоятельств, которые могут оказать негативное влияние на качество результатов выполняемых работ или создать невозможность их завершения в установленный настоящим Договором срок, и сообщить об этом Стороне 2 в течение 3 (трех) дней после приостановления выполнения работ.

#### 4. ЦЕНА ДОГОВОРА И ПОРЯДОК РАСЧЕТОВ

4.1. Цена договора определена расчётом № 1 и составляет 119 281,20 (сто девятнадцать тысяч двести восемьдесят один) рубль 20 копеек без налога НДС 20%, на основании применения упрощенной системы налогообложения.

4.2. Цена Договора включает в себя: стоимость выполняемых работ, материалов и оборудования, используемых в ходе выполнения работ, затраты на транспортные расходы, а также другие обязательные платежи.

4.3. Цена Договора определяется на основании расчёта № 1 (Приложение № 1) к настоящему Договору.

4.4. Цена Договора является фиксированной и не подлежит изменению Стороной 1 в одностороннем порядке до полного исполнения договора. Стороны согласуют изменения стоимости работ в соответствующем Дополнительном соглашении к настоящему договору.

4.5. Сторона 2 выплачивает Стороне 1 аванс в размере 36 000 (Тридцать шесть тысяч) рублей 00 копеек в течение 3-х рабочих дней с даты подписания настоящего договора.

Сторона 2 оплачивает оставшуюся часть денежных средств на основании акта приемки выполненных работ, подписанных Стороной 1, Стороной 2 и согласованной с Советом дома в следующем порядке:

*Согласовано с НДС Весенняя 36  
Кераскин А.В. Желез 26.09.2022*

- 68 000 (шестьдесят восемь тысяч) рублей 00 копеек Сторона 2 обязуется оплатить в течение 15 (пятнадцати) рабочих дней с момента подписания акта приемки-сдачи выполненных работ;
- 5 100 (пять тысяч сто) рублей 00 копеек Сторона 2 обязуется оплатить в срок до 31 января 2022г.;
- 5 100 (пять тысяч сто) рублей 00 копеек Сторона 2 обязуется оплатить в срок до 31 марта 2023г.;
- 5 081 (пять тысяч восемьдесят один) рубль 20 копеек Сторона 2 обязуется оплатить в срок до 30 июня 2023г.

4.6. Датой оплаты выполненных работ является дата списания денежных средств с расчетного счета Стороны 1.

4.7. Стороны в своих отношениях, вытекающих из настоящего договора, исключают применение правила, предусмотренного ст. 317.1 ГК РФ, о начислении процентов по денежному обязательству.

## 5. ПОРЯДОК СДАЧИ И ПРИЕМКИ

5.1. Выполнение обязательств Стороной 1 по Договору должно быть подтверждено Актом о приемке выполненных работ.

5.2. Приемка работ по Договору производится Стороной 2 совместно с представителем Совета Дома в течение не более 10 (десяти) рабочих дней после получения уведомления от Стороны 1 о готовности к сдаче-приемке.

5.3. После приемки работ Сторона 2 в течение 10-ти рабочих дней рассматривает и передает Стороне 1 подписанный Акт о приемке выполненных работ, оформленный в двух экземплярах или в этот же срок передает Стороне 1 обоснованный отказ от приемки. Время рассмотрения Акта о приемке выполненных работ Стороной 2 не входит в период выполнения обязательств Стороной 1 по настоящему Договору.

5.4. При наличии у Стороны 2 претензий к выполненной Стороной 1 работе, Сторонами оформляется протокол доработок с указанием сроков их выполнения. Претензии, предъявленные Стороной 2 в рамках, определенных условиями настоящего Договора, удовлетворяются Стороной 1 без дополнительной оплаты.

5.5. После подписания акта приемки выполненных работ система видеонаблюдения переходит в собственность собственников помещений многоквартирного дома.

## 6. ОТВЕТСТВЕННОСТЬ СТОРОН

6.1. За неисполнение или ненадлежащее исполнение обязательств по настоящему Договору Стороны несут ответственность в соответствии с положениями всех разделов настоящего Договора, а в части, не урегулированной настоящим Договором – в соответствии с действующим законодательством Российской Федерации.

6.2. В случае нарушения сроков выполнения работ Сторона 1 уплачивает Стороне 2 пеню в размере 0,1% от стоимости работ за каждый день просрочки до полного исполнения своей обязанности, но не более 10 % стоимости работ.

6.3. В случае нарушения сроков оплаты работ Сторона 2 уплачивает Стороне 1 пеню в размере 0,1% от стоимости несвоевременно оплаченных работ за каждый день просрочки до полного исполнения своей обязанности, но не более 10 % стоимости такой продукции.

6.4 Сторона 1 несёт ответственность за причинённые Стороне 2 и убытки, возникшие в связи с ненадлежащим исполнением условий настоящего Договора. Вред, причинённый третьим лицам, подлежит возмещению Стороной 1, если причиной его возникновения явилось ненадлежащее исполнение Стороной 1 условий настоящего Договора.

## 7. ГАРАНТИЙНЫЕ ОБЯЗАТЕЛЬСТВА

*составлено в ПСД Весенняя, 36  
Игалева А.В. Дилем 26.09.2022*

7.1. Сторона 1 гарантирует качество поставляемого оборудования марки Optimus в течение 37 (тридцать семь) месяцев, на всё остальное оборудование гарантия качества 12 (двенадцать) месяцев с даты подписания Сторонами Акта о приемке выполненных работ.

7.2. В гарантийный период устранение неисправностей Сторона 1 осуществляет за свой счет.

## 8. ПОРЯДОК РАССМОТРЕНИЯ СПОРОВ

8.1. Все споры, разногласия или требования, возникающие из настоящего договора или в связи с ним, в том числе касающиеся его исполнения, нарушения, изменения, прекращения или недействительности Стороны разрешают путем переговоров. Если Стороны не разрешат споры, разногласия или требования между собой путем переговоров, устанавливается досудебный (претензионный) порядок их урегулирования. Все претензии предъявляются в письменном виде. Срок рассмотрения претензии - не более одного месяца со дня ее получения.

8.2. Если Стороны не разрешат споры, разногласия или требования между собой путем предъявления претензий, они подлежат разрешению в Арбитражном суде Пермского края.

## 9. ОБСТОЯТЕЛЬСТВА НЕПРЕОДОЛИМОЙ СИЛЫ

9.1. В случае наступления форс-мажорных обстоятельств (природные и промышленные катастрофы, пожары и наводнения, прочие стихийные бедствия, решения государственных органов, военные действия и гражданские беспорядки, террористические акты) прямо или косвенно влияющих на выполнение условий настоящего Договора, срок исполнения Сторонами их обязательств по Договору отодвигается соразмерно времени, в течение которого действуют такие обстоятельства.

9.2. Сторона, которая не в состоянии выполнить свои договорные обязательства в период действия форс-мажорных обстоятельств, незамедлительно информирует другую Сторону о начале и прекращении указанных выше обстоятельств, но в любом случае не позднее 3 (трех) дней после начала их действия.

9.3. Несвоевременное уведомление о наступлении обстоятельств, препятствующих исполнению Договора, лишает Сторону, допустившую нарушение сроков уведомления, права ссылаться на такие обстоятельства в дальнейшем.

## 10. УСЛОВИЯ КОНФИДЕНЦИАЛЬНОСТИ

10.1. Каждая Сторона обязана хранить строгую конфиденциальность всей технической, финансовой и другой информации, связанной с выполнением настоящего Договора, полученной от другой Стороны или от третьих сторон в рамках настоящего Договора, и будет принимать все возможные меры для защиты этой информации от раскрытия.

10.2. Передача конфиденциальной информации третьим лицам, опубликование или иное разглашение этой информации в течение 5 (пяти) лет после прекращения срока действия настоящего Договора, может осуществляться только по соглашению Сторон.

10.3. Любой ущерб, вызванный нарушением конфиденциальности, будет первично определяться в Арбитражном суде Пермского края и возмещаться в соответствии с действующим законодательством Российской Федерации. Стороны несут за разглашение конфиденциальности ответственность в соответствии с действующим законодательством РФ.

## 11. ПРОЧИЕ УСЛОВИЯ

11.1. К настоящему Договору прилагаются и являются его неотъемлемой частью:

- Приложение № 1- расчёт № 1, Приложение №2 – схема расположения системы видеонаблюдения.

11.2. Настоящий договор может быть изменен, дополнен или расторгнут двусторонним письменным соглашением, подписанным уполномоченными на то представителями и заверенным фирменными печатями сторон. Данное соглашение является неотъемлемой частью настоящего

*Согласовано с ПСД Весенняя 8, 36  
Исхаевым А. В. Делами 26.09.2022*

договора.

11.3. Односторонний отказ от исполнения договора или одностороннее изменение условий договора не допускается за исключением случаев, предусмотренных Гражданским кодексом РФ.

11.4. Все извещения, претензии, письма, уведомления и другие документы направляются по почтовому адресу, указанному в настоящем договоре. Стороны обязаны надлежащим образом в недельный срок письменно известить друг друга обо всех изменениях платежных и иных реквизитов, указанных в настоящем договоре. При отсутствии такого сообщения извещения, претензии, письма и другие документы посылаются по последнему известному стороне адресу и считаются доставленными другой стороне, хотя бы другая сторона по этому адресу более не находится.

11.5. С момента заключения настоящего договора вся предшествующая переписка и переговоры по данному договору теряют силу.

11.6. Дополнительные соглашения, и другие договорные документы, надлежащим образом оформленные и переданные другой стороне посредством факсимильной связи, признаются сторонами в качестве документов, имеющих юридическую силу, при условии направления стороне подлинных экземпляров указанных документов в 10-дневный срок.

11.7. Сторона 1 обязан представить Стороне 2 до заключения договора, заверенные подписью уполномоченного лица и печатью Поставщика копии свидетельства о внесении записи в Единый государственный реестр юридических лиц, доверенности или иного документа на право подписи данного договора от имени Стороны 1, указанного в договоре, свидетельства о постановке на налоговый учет.

11.8. В остальных, не предусмотренных в договоре вопросах, стороны руководствуются действующим законодательством РФ.

11.9. Настоящий договор составлен в двух имеющих равную юридическую силу экземплярах, по одному для каждой из сторон.

## 12. СРОК ДЕЙСТВИЯ ДОГОВОРА

12.1. Договор вступает в силу со дня его подписания и действует до полного выполнения Сторонами своих обязательств.

## 13. ЮРИДИЧЕСКИЕ АДРЕСА И БАНКОВСКИЕ РЕКВИЗИТЫ СТОРОН

Сторона 1:  
ООО «УК «Сити дом»  
Юр. адрес: 641036, Пермский край, г. Пермь,  
ул. Качалова, 32  
ИНН 5905299851  
КПП 590501001  
ОГРН 1135905005213  
Р/сч 40702810044420000451  
Филиал «ЦЕНТРАЛЬНЫЙ» банка ВТБ ПАО  
г. МОСКВА  
БИК 044525411  
к/сч 30101810145250000411  
Тел.: 8 (342) 248-02-09  
e-mail: ukcitydom@yandex.ru

Сторона 1:  
ИП Ганиев Марат Анварович  
Юр. адрес: 614083, Пермский край,  
г. Пермь, ул. Холмогорская, 4г-512  
ИНН 590419682088  
ОГРНИП 317595800089589  
р/сч 40802810400002455007  
АО «ТИНЬКОФФ БАНК»  
БИК 044525974  
к/сч 30101810145250000974  
Тел.: +7 (902) 64-84-784  
e-mail: prodomofon@mail.ru

Сторона 2:  
  
/Г.В. Звездакова/

Сторона 1:  
  
/М.А. Ганиев/

*составлено с ИСД Всеминая, 36  
Нюгаевой А.В. Делу 26.09.2022*

## Приложение №1

К Договору № 32/И от

**РАСЧЁТ № 1**

Заказчик: ООО «УК «Сити дом»

Объект: монтажные и пусконаладочные работы системы видеонаблюдения

Адрес объекта: Пермский край, Пермский район, село Фролы, ул. Весенняя, 36

Сметная стоимость (НДС не облагается)

**119 281,20 Руб.**

№, п.п.	Наименование товаров и услуг	Ед.изм.	Кол-во	Цена за единицу	Стоимость без учета НДС
<b>Материалы</b>					
1	Цифровой гибридный видеореги­стратор Optimus AHDR-3004HE_V.1	шт	1	6 132,00	6 132,00 Р
2	Точка доступа Optimus WB-24350	шт	4	3 980,00	15 920,00 Р
3	Коммутатор EL S-10/8PA_v.1	шт	1	6 046,00	6 046,00 Р
4	Видеокамера EL IDp2.1(2.8)P_V.3	шт	4	4 492,00	17 968,00 Р
5	Видеокамера EL IB2.1(2.8)AP_V.4	шт	2	4 723,00	18 892,00 Р
6	Коробка распределительная 100x100x50 IP55	шт	6	101,00	606,00 Р
7	4 ТБ Внутренний жесткий диск Seagate	шт	1	8 399,00	8 399,00 Р
8	Коннектор RJ45 FinePower RJ45 кат.5е 8P8C	уп	2	110,00	220,00 Р
9	Кабель FTP 4PR 24AWG CAT5e 305м SKYNET LIGHT indoor 4x2x0.46	м	200	18,94	3 788,00 Р
10	<u>Проволока стальная (оцинкованная)</u> 1,2мм	кг	2	138,70	277,40 Р
11	Сетевой фильтр SVEN SF-05L черный	шт	1	550,00	550,00 Р

*согласовано с ПСД Весенняя, 36  
Исмаиловой А.В. Делом 26.09.2022*

12	Кабель силовой ВВГ-Пнг (А)-LS 3x1.5 ТРТС	м	10	48,29	482,90 Р
13	Олимп Розетка с заземлением белая наружная	шт	1	77,10	77,10 Р
14	<u>Стяжки 150x2,5мм (100шт.) (07- 0151) черные Rexant</u>	уп	10	65,38	653,80 Р
15	Изготовление полки (кронштейны, полка)	шт	1	1 800,00	1 800,00 Р
16	Труба гофрированная ПВХ 20мм	м	100	21,60	2 160,00 Р
17	Выключатель автоматический ВА47-29 1Р 6А 4,5кА х-ка С ИЭК	шт	1	162,00	162,00 Р
18	Бокс КМПн 1/2 с дверцей	шт	1	147,00	147,00 Р
<b>Итого материалы:</b>					<b>84 281,20 Р</b>
<b>Работы</b>					
1.	Монтаж и пусконаладочные работы				35 000,00 Р
<b>Сумма</b>					
1	Материалы				84 281,20 Р
2	Работы				35 000,00 Р
<b>Итого</b>					<b>119 281,20 Р.</b>

На всё оборудование гарантия 12 месяцев.  
 На оборудование марки Optimus гарантия 37 месяцев.  
 На монтажные работы гарантия 36 месяцев.

Заказчик:

 / П.В. Звездакова /  
 М.п.

Исполнитель:

 /М.А. Ганиев/  
 М.п.

*согласовано с ПСД Весинья, 36  
 Кочаевой А.В. Делом 26.08.2022*

Индивидуальный предприниматель  
Ганиев М.А.

Объект:  
Жилой дом ЖК "Белые Росы"  
Адрес:  
Пермский край, с. Фролы, ул. Весенняя, 36

Выполнение работ по монтажу  
системы видеонаблюдения

РАБОЧАЯ ДОКУМЕНТАЦИЯ  
"Система видеонаблюдения"  
шифр: 22.СВН

Пермь  
2022



Индивидуальный предприниматель  
Ганиев М.А.

Объект:  
Жилой дом ЖК "Белые Росы"  
Адрес:  
Пермский край, с. Фролы, ул. Весенняя, 36

Выполнение работ по монтажу  
системы видеонаблюдения

РАБОЧАЯ ДОКУМЕНТАЦИЯ  
"Система видеонаблюдения"  
шифр: 22.СВН

Главный инженер проекта

М.А. Ганиев

Пермь  
2022

**Ведомость основных комплектов рабочих чертежей**

Обозначение	Наименование	Примечание
22.СВН	Система видеонаблюдения	

**Ведомость рабочих чертежей основного комплекта**

Обозначение	Наименование	Примечание
22.СВН.ПЗ	Пояснительная записка. Общие данные	
22.СВН	План расстановки видекамер	
22.СВН.СС	Структурная схема	

**Ведомость ссылочных и прилагаемых документов**

Обозначение	Наименование	Примечание
	Ссылочные документы	
ГОСТ Р 21.101-2013	Система проектной документации для строительства. Основные требования к проектной и рабочей документации.	
ГОСТ Р 505715-2-2011	Электроустановка низковольтные. Выбор и монтаж электрооборудования.	
ГОСТ Р 51558-2008	Системы охранной телевидиционы. Общие технические требования и методы испытаний.	
РД 78.36.002-2010	Технические средства систем безопасности объектов. Обязанности службы графические элементов систем.	
РД 78.36.008-99	Проектирование и монтаж систем охранного телевидения и домофонов.	
СП 31-110-2003	Проектирование и монтаж электроустановок жилых и общественных зданий.	
ГОСТ 12.1030.81 ССБТ	Электробезопасность. Защитное заземление, заземление.	
ГОСТ Р МЭК 60865-2002	Аудио-, видео- и аналоговая электронная аппаратура. Требования безопасности.	
ПУЭ изд.7	Правила устройства электроустановок.	
ГОСТ 12997-84	Изделия ГСП. Общие технические условия.	
РД 78.145-93	Системы и комплексы охранной, пожарной и охранно-пожарной сигнализации. Правила производства и приемки работ.	
22.СВН.С	Прилагаемые документы	
	Спецификация оборудования, материалов и изделий	

**1. Общая часть**

Рабочая документация разработана для создания системы видеонаблюдения многоквартирного дома ЖК "Белые Росы", расположенного по адресу: Пермский край, Пермский район, с. Фролы, ул. Весенняя, д. 36.

**2. Исходные данные**

При разработке комплекта чертежей использовались:

- архитектурно-строительные чертежи здания,
  - техническая документация на оборудование и материалы, предусмотренные к установке.
- Технические решения, принятые в рабочей документации, соответствуют требованиям экологических, санитарно-гигиенических, противопожарных норм, действующих на территории РФ и обеспечивают безопасность для жизни и здоровья людей эксплуатацию объекта.

**3. Краткая характеристика объекта.**

Многоквартирное девятиэтажное жилое здание, разделенное на два подъезда.  
 Год введения в эксплуатацию: 2021

Тип дома: панельный

Количество лифтов: 2

**4. Видеонаблюдение**

**4.1. Назначение системы**

Система видеонаблюдения предназначена для осуществления видеонаблюдения рабочей территории, а также в кабинках грузопассажирских лифтов.

**Система обеспечивает:**

- сбор, запись хранения видеоданных о состоянии контролируемых зон.

**4.2. Состав системы**

Система видеонаблюдения построена на базе оборудования Orpikus. В состав системы входят:

- видеорегистратор ANDR-3004HE\_V1 - 1 шт.,
- видеокмеры EL IPz2.1 (2.8)P\_V3 - 4 шт (по фасаду),
- видеокмеры EL IPz2.1 (2.8)AP\_V4 - 2 шт (в лифтах),
- точки доступа WB-24350,
- коммутатор EL S-10/8PA\_v1.

22.СВН.ПЗ			
Выполнение работ по монтажу системы видеонаблюдения			
Изм.	Кол-во	Лист	Дата
Разраб.			
Проб.			
Т.контр.			
ГИП			
Инженер.			
Утв.			
Система видеонаблюдения		Лист	Листов
Пояснительная записка		РД	1 2
		ИП Ганяев М.А.	

С целью увеличения объема памяти хранения информации видеорежистраторы оснащаются 4-мя встраиваемыми жесткими дисками Seagate на 4 Тб каждый.

Видеорежистратор и коммутационное оборудование устанавливается в помещении электрощитовой подвала здания на специально оборудованном месте.

Видеокамеры EL 10p2.1 (2.8)P\_V.3 устанавливаются по фасаду здания на длинных сторонах. Кабельные линии связи выполняются кабелем "витая пара" 4x2x0.46 cat.5e с протяжкой в ПВХ-трубах.

Видеокамеры EL 1B2.1 (2.8)AP\_V.4 устанавливаются в кабинах лифтов напротив входа. Передача данных с видеокамер осуществляется по технологии Wi-fi посредством использования пары точек доступа Optimus WB-24350. Приемная точка доступа устанавливается в приямке лифтовой шахты, передающая снаружи лифтовой кабины.

#### 4.3. Электроснабжение и заземление.

Электропитание уличных видеокамер осуществляется по технологии Power over Ethernet (PoE).

Электропитание видеокамер в лифтовых кабинах и передающих точек доступа осуществляется посредством их подключения к электрической системе лифта через собственные блоки питания.

Электропитание видеорежистратора, коммутационного оборудования, приемных точек доступа осуществляется посредством их подключения к сети 220 в через собственные блоки питания.

Заземлению (занулению) подлежат все металлические части электрооборудования, а также металлические кабельные линии, нормально не находящиеся под напряжением, но которые могут оказаться под ним, вследствие нарушения изоляции.

#### 4.4. Требования по эксплуатации и техническому обслуживанию.

Эксплуатация и периодическое техническое обслуживание слаботочных систем должны осуществляться специалистами службы эксплуатации Заказчика или по договору со специализированными организациями, имеющими соответствующие разрешающие документы.

Срок службы технических средств системы составляет не менее 10 лет при условии проведения планово-профилактических регламентных работ не реже двух раз в год.

Регламенты технического обслуживания системы должны быть разработаны Заказчиком на месте в соответствии с эксплуатационной документацией на систему.

Взам. инв. №	
Подп. и дата	
Инв. № подл.	

Изм.	Кол.ч.	Лист	№ док.	Подп.	Дата

22.СВН.ПЗ

Расположение видеокамер по фасаду здания

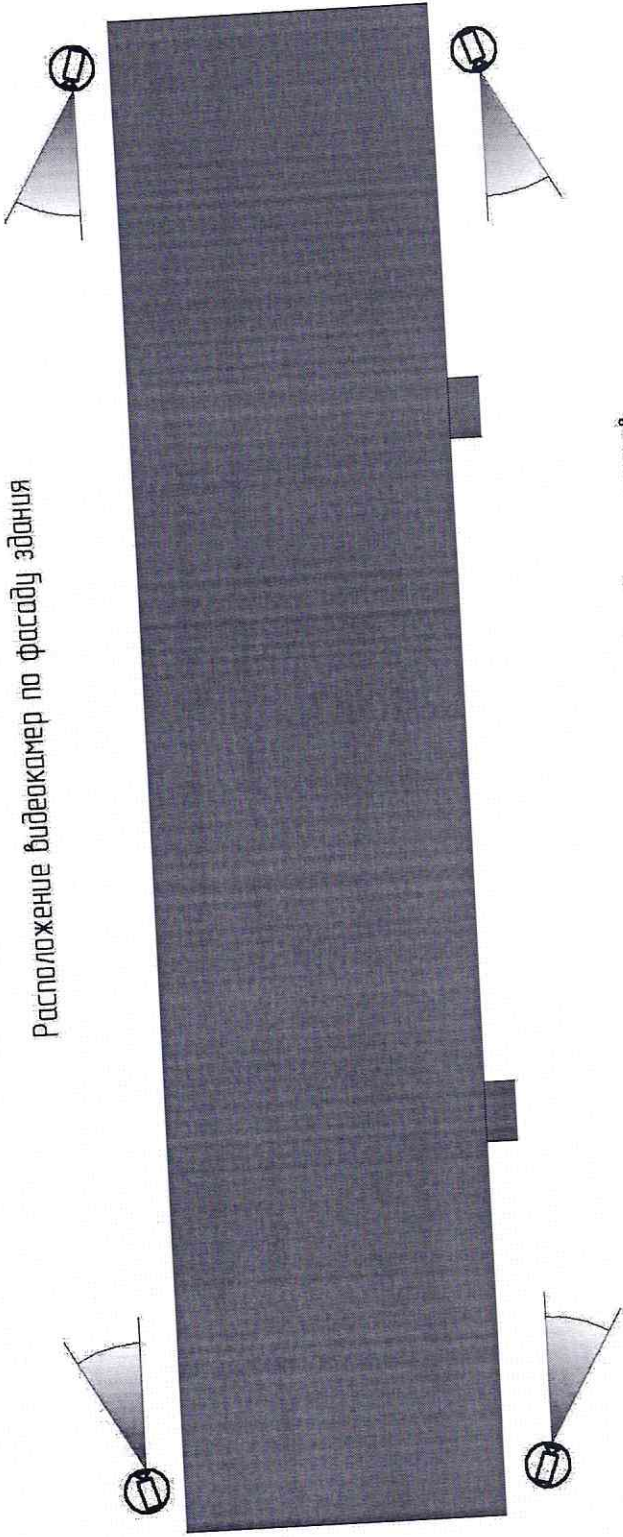

Расположение видеокамер в кабинках лифтов

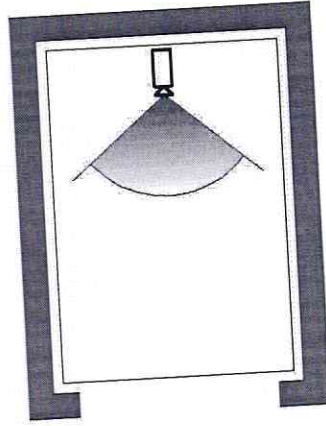

22.СВН

Условные обозначения		
Обозначение	Наименование	Тип/марка
⊗	Видеокамера	EL IB2.1 (2.8)P_V.3
⊞	Видеокамера	EL IB2.1 (2.8)AP_V.4

Изм.	Кол-во	Лист	№ док.	Повтор.	Дата	22.СВН		
						Листов	Листов	
Выполнение работ по монтажу системы видеонаблюдения						РД	1	1
Система видеонаблюдения						ИП Ганиев М.А.		
План расстановки видеокамер								

Составлено

Взам. инж. №

Листов, в том

№ подл.

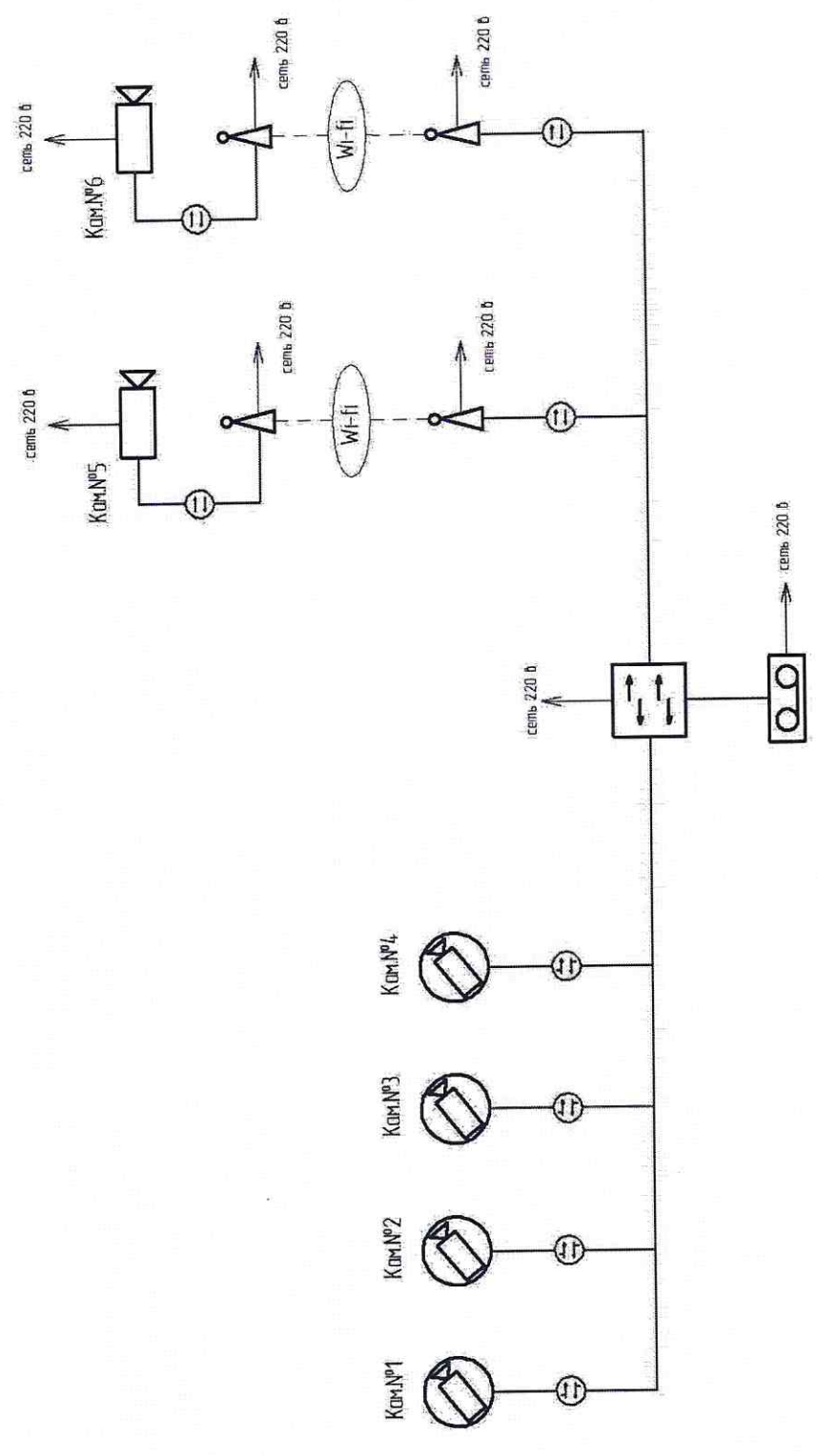

Условные обозначения		
Обозначение	Наименование	Тип/марка
	Видеорегистратор	АНDR-3004HE_V1
	Компьютер	EL S-10/8PA_v1
	Видеокамера	EL IPp2.1(2.8)P_V3
	Видеокамера	EL IB2.1(2.8)AP_V4
	Устройство радиоканальное	WB-24-350
	Кабель связи (с PoE)	4x2x0.46, cat.5e
	Кабель связи	4x2x0.46, cat.5e

22.СВН.СС

Выполнение работ по монтажу системы видеонаблюдения

Изм.	Кол-во	Лист	№ док.	Подп.	Дата	Система видеонаблюдения			ИП Ганиев М.А.
						Стадия	Лист	Листов	
						РД	1	1	
Структурная схема									

Согласовано

Взам. инд. №

Подп. и дата

Инд. № подл.

### Спецификация оборудования, материалов и изделий

№ п/п	Наименование и технические характеристики	Тип, марка	Код оборудования, изделия, материала	Завод-изготовитель	Единица измерения	Количество	Масса единицы, кг	Примечание
1	Цифровой гибридный видеорегистратор	АНDR-3004HE_V.1		Optimus	шт	1		
2	IP-видеокамера (купольная)	EL IP2.1(2.8)P_V.3		Optimus	шт	4		
3	IP-видеокамера (цилиндрическая)	EL IP2.1(2.8)P_V.4		Optimus	шт	2		
4	Точка беспроводного доступа	WB-24-350		Optimus	шт	4		
5	Коммутатор	EL S-10/8PA_v.1		Optimus	шт	1		
6	Жесткий диск (внутренний)	4 Tb		Seagate	шт	1		
7	Сетевой фильтр	SF-05L		SVEN	шт	1		
8	Розетка наружная	с заземлением		UNIversal	шт	1		
9	Автоматический выключатель	BA4.7-29 IP 6A 4.5 кА		IEK	шт	1		
10	Щит распределительный (бюкс)	КМПн 1/2		EKF	шт	1		
11	Коробка распределительная	100x100x50, IP55			шт	6		
12	Коннектор RJ-45	8p8c, cat.5e		FinePower	шт	2		
13	Кабель сетевой	4x2x0.46, cat.5e, indoor		SkyNet	м	200		
14	Кабель Силовый	ВВГ-Пнг (А)-LS 3x15			м	10		
15	ПВХ-труба (зафриванная)	ø20 мм			м	100		
16	Проволока стальная (оцинкованная)	ø12 мм			кг	2		
17	Кабельная хомут-стяжка (упаковка-100шт)	150x2.5 мм		Rexant	уп	10		
18	Кранштейн				шт	1		

[разработано]

Взам. инв. №

Инд. № подл.

Подп. и дата

22.СВНС

Выполнение работ по монтажу системы видеонаблюдения

Изм.	Разработ.	Проб.	Т. компр.	ГИП	Инженер.	Читб.	№ док.	Лист	№ док.	Подп.	Дата	Страницы	
												Лист	Листов
												РД	1
												ИП Ганзев М.А.	